

BROYEUR A FLEAUX BMH



MORGNIEUX

Dossier : 974. 13

Dernière mise à jour : 01/01/2024

Modèle : BMH

A PARTIR DU N°31155200301

Lisez ce manuel d'utilisation soigneusement et complètement avant d'utiliser la machine



Si vous ne comprenez pas une partie de ce manuel, contactez votre revendeur ou :

**Ets MORGNIEUX S.A.S
1165, Avenue de Lossburg
ZI Sud Saint Romain
69480 ANSE
Tél : 04 74 67 08 27
Fax : 04 74 67 03 10**

INTRODUCTION

Toute l'équipe Morgnieux vous félicite pour votre choix d'un broyeur MORGNIEUX.

Lisez ce manuel avant d'utiliser votre BROYEUR, les informations qu'il donne vous permettront d'effectuer un travail de qualité en toute sécurité. Conservez-le à portée pour vous en servir de référence. Demandez un autre manuel à votre revendeur s'il est perdu ou abîmé.

La sécurité dans l'emploi de cette machine dépend de la manière dont elle est utilisée avec les limitations expliquées dans ce manuel. Vous devez connaître et suivre toutes les règles de sécurité de ce manuel, du broyeur et du tracteur.

Ce BROYEUR a été conçue et fabriquée pour vous donner toute satisfaction. Comme tout engin mécanique, elle nécessite nettoyage et maintenance. Lubrifiez-la comme indiqué. Suivez les règles et les informations de sécurité données dans ce manuel et sur les autocollants de sécurité du broyeur et du tracteur.

Pour l'entretien, votre revendeur MORGNIEUX possède la compétence, les pièces d'origine MORGNIEUX et les outils nécessaires pour répondre à vos besoins.

Utilisez exclusivement les pièces d'origine MORGNIEUX, des pièces « adaptables » ne sont pas au niveau de qualité nécessaire pour que la machine fonctionne correctement et en toute sécurité ; de plus, elles rendront la garantie caduque. Inscrivez ci-dessous le modèle et le numéro de série de votre machine :

MODELE :

N° DE SERIE (voir plaque signalétique sur l'appareil) :

Donnez cette information à votre revendeur pour obtenir les bonnes pièces.

Dans un souci de progrès constant, MORGNIEUX se réserve le droit de modifier ses machines sans pour cela être tenu d'apporter ces modifications aux machines déjà vendues.

Les illustrations et caractéristiques de ce manuel peuvent varier légèrement de votre machine à cause de modifications apportées à la production.

A travers ce manuel, la gauche et la droite ainsi que l'avant et l'arrière sont déterminés en étant assis à la place du chauffeur.

Tout au long de ce manuel le terme IMPORTANT est utilisé pour indiquer qu'une défaillance peut entraîner des dommages à la machine. Les termes AVERTISSEMENT, ATTENTION et DANGER sont utilisés avec le symbole alerte sécurité (un triangle avec un point d'exclamation) pour indiquer le degré de danger pour votre sécurité.

CARACTERISTIQUES

Modèle	BMH115Y	BMH135Y
Poids (kg)	125	150
Largeur de travail (cm)	115	135
Hauteur mini de coupe (mm)	10	10
Vitesse rotor (t/min) Vitesse PTO 540 T/min	2300	2300
Puissance utile	10 cv	15cv
Nombres de couteaux Y	44	52

SECURITE



Symbole d'alerte sécurité :

Ce symbole attire votre attention sur les pratiques dangereuses qui mettent votre sécurité en jeu et peuvent provoquer des blessures.



AVERTISSEMENT

Rappel des règles de sécurité : le non-respect de ces règles peut entraîner des blessures, des dommages matériels, des préjudices aux biens ou à l'environnement.



ATTENTION

Présence d'un danger, pouvant provoquer des blessures ou la mort si des précautions appropriées ne sont pas prises.



DANGER

Danger immédiat, pouvant entraîner de graves lésions corporelles ou la mort.
Exemple : sectionnement d'un membre par des couteaux en rotation.

REGLES DE SECURITE

Lisez et respectez les règles de sécurité, votre revendeur vous les expliquera si vous en faites la demande.



- Apprenez à arrêter la machine en cas d'urgence. Lisez ce manuel et celui livré avec le tracteur.



- Ne quittez pas le poste de conduite moteur en marche. Débrayez la prise de force, arrêtez le moteur, serrez le frein à main et enlevez la clé de contact puis attendez l'arrêt complet de l'outil avant d'effectuer vérifications, réglages, entretien ou démontages sur la machine.

- Les couteaux et le dispositif d'entraînement tournent encore un certain temps après le débrayage de la prise de force. N'engagez jamais le pied ou la main sous le broyeur sans avoir coupé le moteur du tracteur et vous être assuré que les couteaux sont bien arrêtés. Ne laissez personne s'approcher du plateau lorsque le broyeur fonctionne.

- N'autorisez personne au poste de conduite lorsque vous effectuez réglages, entretien ou démontages sur la machine.



- Vérifiez l'état de la machine avant chaque utilisation.
Vérifiez que tous les écrans et capots de protection sont en place et en bon état.
Vérifiez que les autocollants de sécurité sont en place et en bon état.



- La vitesse de rotation des couteaux engendre un risque de projection de différents objets pouvant se trouver sur la zone de travail.
Eloignez les personnes se trouvant dans la zone à risque.
Travaillez exclusivement à la lumière du jour ou avec une bonne lumière artificielle.
N'utilisez pas la machine dans des zones où vous ne pouvez pas maintenir les personnes ou les animaux à une distance telle qu'ils ne puissent être atteints par des projections.



- En cas de passage sur des gros obstacles, ceux-ci peuvent provoquer un déséquilibre du rotor et/ou des dommages au système de transmission. L'apparition de vibrations signale un dommage. Dans ce cas, arrêtez immédiatement le travail et faites procéder à la réparation de l'appareil.



AVERTISSEMENT

- N'autorisez personne à utiliser cette machine si elle n'a pas lu et compris ce manuel.
- N'autorisez pas les enfants à utiliser cette machine.
- Portez toujours des vêtements ajustés qui éviteront d'être happés par les pièces en mouvement.
- Portez toujours des équipements de protection pour la tête, les yeux, les oreilles, les mains et les pieds lorsque vous utilisez cette machine.
- Soyez prudent lorsque vous longez des talus ou des fossés.
- Faites attention aux trous ou autres accidents de terrain lorsque vous travaillez dans des terrains accidentés.
- Vérifiez qu'il n'y a pas de personnes, ni d'obstacles derrière vous lorsque vous reculez.
- Pas de passagers sur la machine.
- Ne pas démarrer ou s'arrêter brutalement dans les pentes. N'utilisez pas la machine dans les pentes en escalier.
- Réduisez votre vitesse dans les pentes et lorsque vous tournez court pour éviter les pertes de contrôle.
- Ne changez pas les réglages du moteur du tracteur, n'emballez pas le moteur.
- Ne faites pas tourner le moteur dans un endroit confiné où les vapeurs nocives de monoxyde de carbone peuvent s'accumuler.
- Vérifiez périodiquement le serrage de toute la boulonnerie.

AUTOCOLLANTS DE SECURITE

Remplacez-les immédiatement s'ils sont endommagés ou absents.
Commandez-les gratuitement chez votre revendeur en indiquant la référence.



COUPLES DE SERRAGE (daNm)

Utilisez le tableau ci-dessous pour le serrage des vis et écrous chaque fois qu'il n'y a pas de spécification particulière

DIAMETRE DE LA VIS (mm)	TAILLE DE LA CLE (mm)	COUPLE DE SERRAGE SELON MARQUES SUR LA TETE DE VIS	
		8.8	10.9
5	8	0.6	0.9
6	10	1	1.5
8	13	2.5	3.5
10	16 ou 17	5	7.5
12	18 ou 19	8.5	13
16	24	21.5	31.5



AVANT LA PREMIERE UTILISATION DE VOTRE BROYEUR A FLEAUX

**Vérifiez le niveau de graisse liquide dans le
boitier de transmission (renvoi d'angle) de la
machine.**

MONTAGE

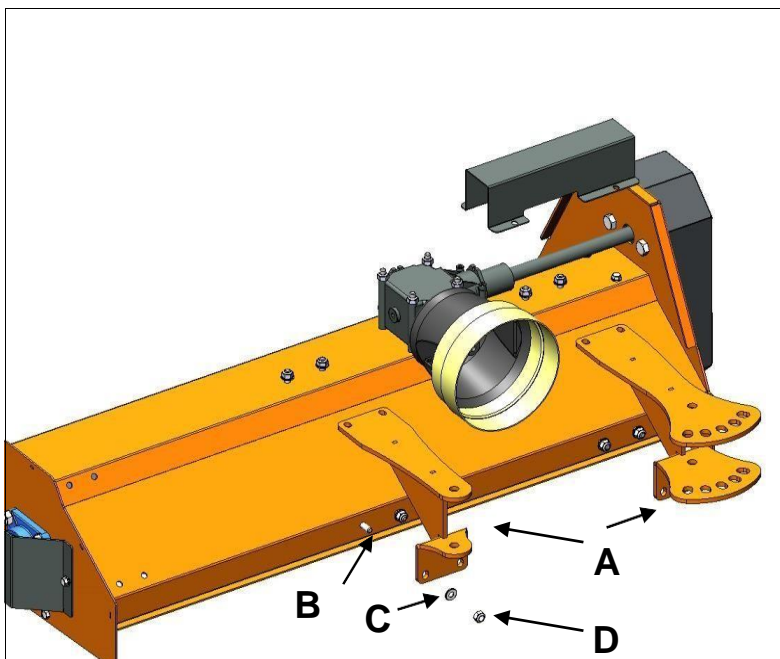

Chapes d'attelages :

Monter les chapes (A) sur la caisse du broyeur à l'aide des vis 10x25 (B), les rondelles plates (C) et les écrous freins (D).

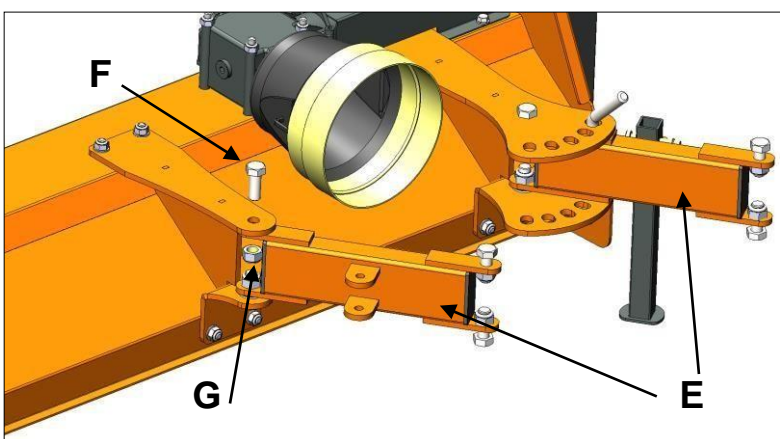

Bras de déport :

Monter les bras (E) sur les chapes (A) à l'aide des vis 16x40 (F) et les écrous freins (G) en intercalant les rondelles plates M16 (H) en dessous et au-dessus du bras.

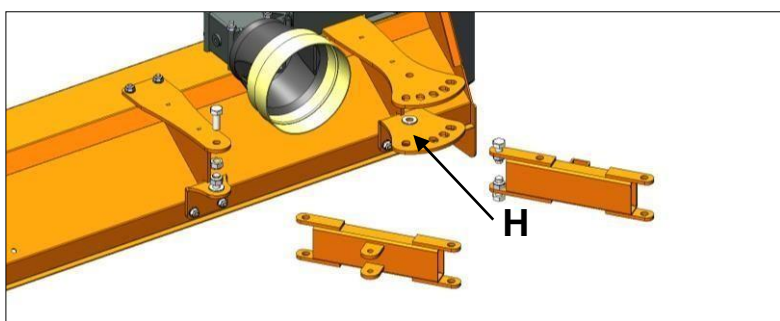

Attelage 3 points :

Monter l'attelage (I) dans les deux bras de déport (E) à l'aide des vis 16x40 (F) et les écrous freins (G).

Monter la broche (J) Ø19 sur l'attelage 3 points (I) avec une goupille clips fournis.

Monter les broches (K) Ø22 sur l'attelage 3 points (I) avec écrous et rondelles fournis.

Monter la béquille (L) sur le bras et la fixer à l'aide de la goupille (M) fourni.

(Attention, en position travail penser à enlever la béquille (L) du bras

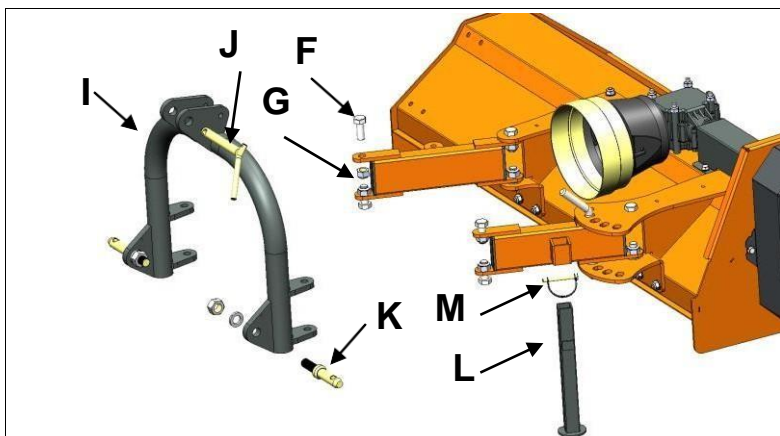

La sécurité est une des préoccupations principales dans la conception et la fabrication de ce BROYEUR. Cependant, tous les efforts du constructeur peuvent être réduits à néant par la négligence de l'utilisateur.

La prévention des accidents dépend étroitement de la prudence et de la formation du personnel chargé de l'utilisation, de l'entretien de cette machine.



AVERTISSEMENT

L'utilisateur de cette machine est responsable de son utilisation en toute sécurité. Il doit être qualifié et formé à l'emploi de cette machine. Lisez les consignes de sécurité.

ATTELAGE DU BROYEUR :

Sur un sol dur et plat, approchez-vous avec le tracteur jusqu'à ce que les bras de relevage soient au niveau des axes d'attelage. Arrêtez le moteur, serrez le frein à main, placez la prise de force au point mort et enlevez la clé de contact. Attelez les bras en les sécurisant avec les goupilles.

Connectez ensuite l'arbre de la prise de force sur l'arbre du tracteur, immobilisez le bouclier en fixant les chaînes d'arrêt sur une partie fixe du tracteur et de la machine. Vérifiez que la transmission est fermement verrouillée sur l'arbre de prise de force du tracteur et du renvoi d'angle.



ATTENTION

Lorsque vous effectuez des réglages, de l'entretien ou des réparations sur la machine, ne laissez personne s'approcher du poste de conduite.

Lorsque vous travaillez sous la machine en position relevée, élinguez-la ou placez des cales de bois de manière à l'empêcher de retomber en cas de défaillance hydraulique ou mécanique.

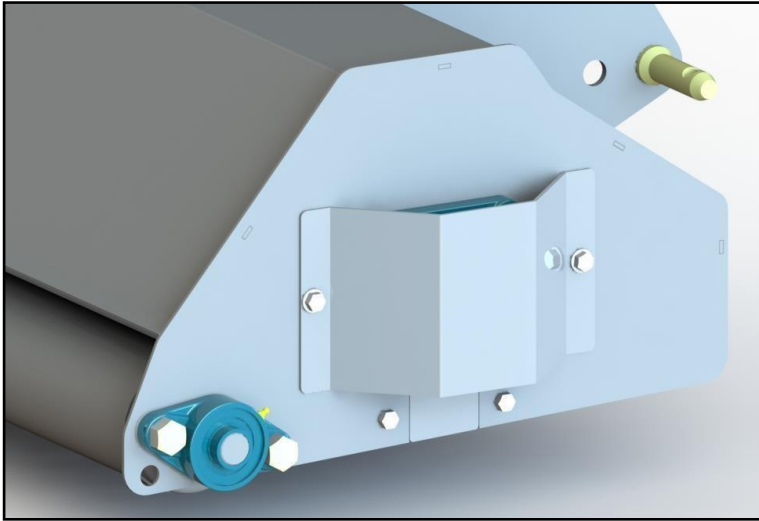

RELEVAGE DU BROYEUR :

Le broyeur se relève en actionnant le distributeur auxiliaire du tracteur. Consulter la notice de celui-ci afin de connaître l'emplacement et le fonctionnement de la commande.

Vérifiez en relevant doucement qu'aucune partie du broyeur ni du tracteur ne vienne en contact tout au long du débattement du relevage

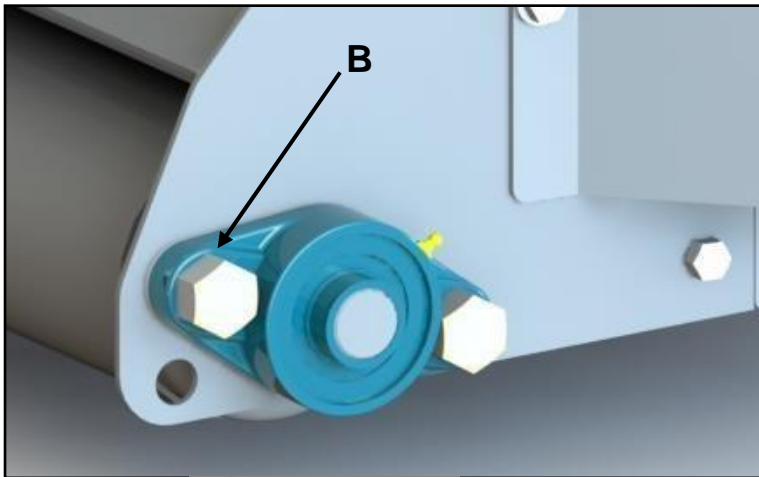

REGLAGE DE LA HAUTEUR DU ROULEAU :

Régler la hauteur du rouleau (A) en modifiant l'emplacement de la vis (B) à l'aide des trous (C) prévus à cet effet.

 **ATTENTION**

Lorsque vous travaillez sous la machine en position relevée, élinguez-la ou placez des cales de bois de manière à l'empêcher de retomber en cas de défaillance hydraulique ou mécanique.

EMBRAYAGE DU BROYEUR :

La commande de la prise de force du tracteur embraye le broyeur ; moteur au ralenti, embrayez la prise de force progressivement puis augmentez le régime jusqu'à la vitesse nominale indiquée au tableau de bord du tracteur.

 **ATTENTION**

N'embrayez pas le broyeur avec le moteur à plein régime car cela soumet la transmission à un effort trop important qui provoquera des défaillances.

 **DANGER**

Ne dépassez jamais la vitesse de prise de force nominale du tracteur (540 tr/mn), cela causerait des dommages irréparables et des blessures graves.

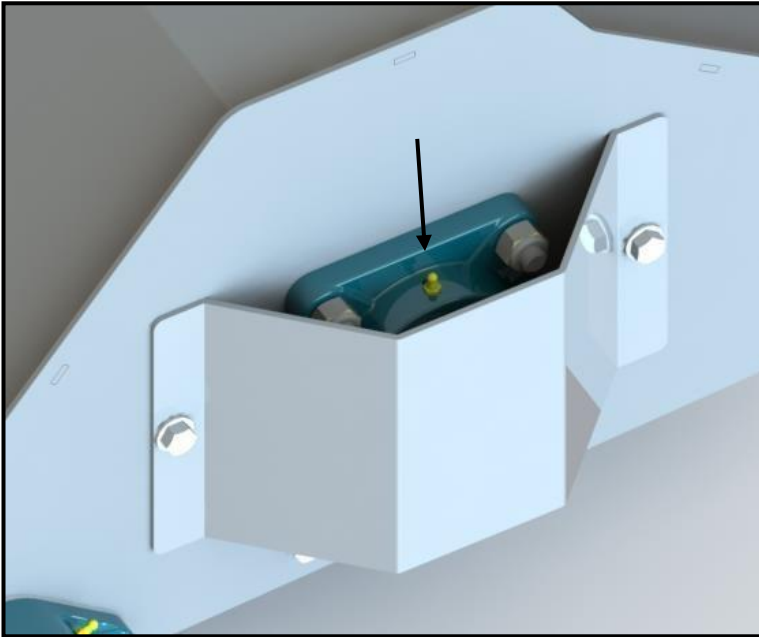

GRAISSAGE

Graissez les paliers du rotor du broyeur et du rouleau toutes les 8 heures (deux ou trois coups de pompe à graisse).

Ne laissez pas la graisse en excès autour des pièces particulièrement en zone sableuse. Nettoyez les graisseurs sur les paliers.

Utilisez exclusivement de la graisse au bisulfure de molybdène NLGI N°2.

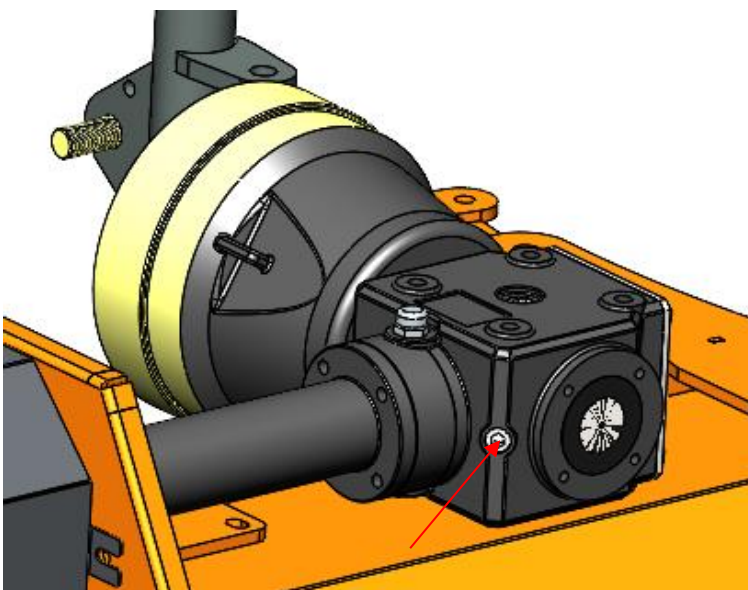
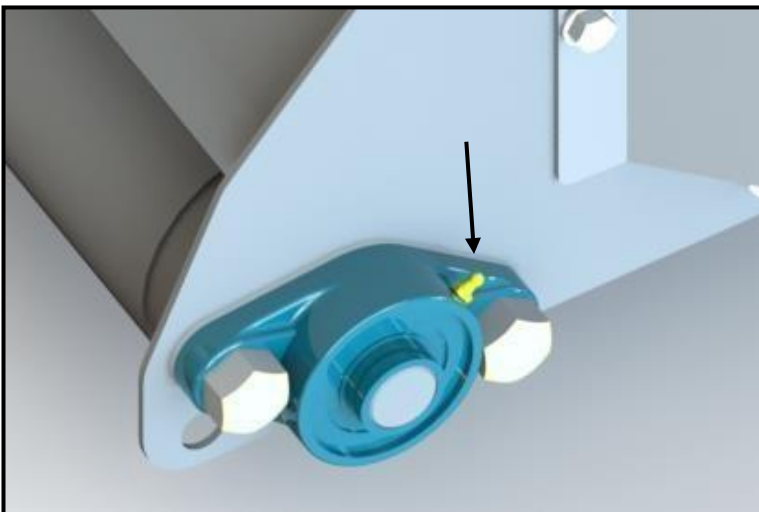

NIVEAU D'HUILE

Vérifiez le niveau d'huile dans le renvoi d'angle. Il doit être au niveau du bouchon de trop plein situé sur le côté du boîtier.

Rajoutez si nécessaire de l'huile pour engrenage 80W90 A.P.I GL 4 ou A.P.I. GL 5.



ATTENTION

L'huile est toxique : évitez les contacts avec la peau et les yeux, consultez un médecin si vous êtes atteint.

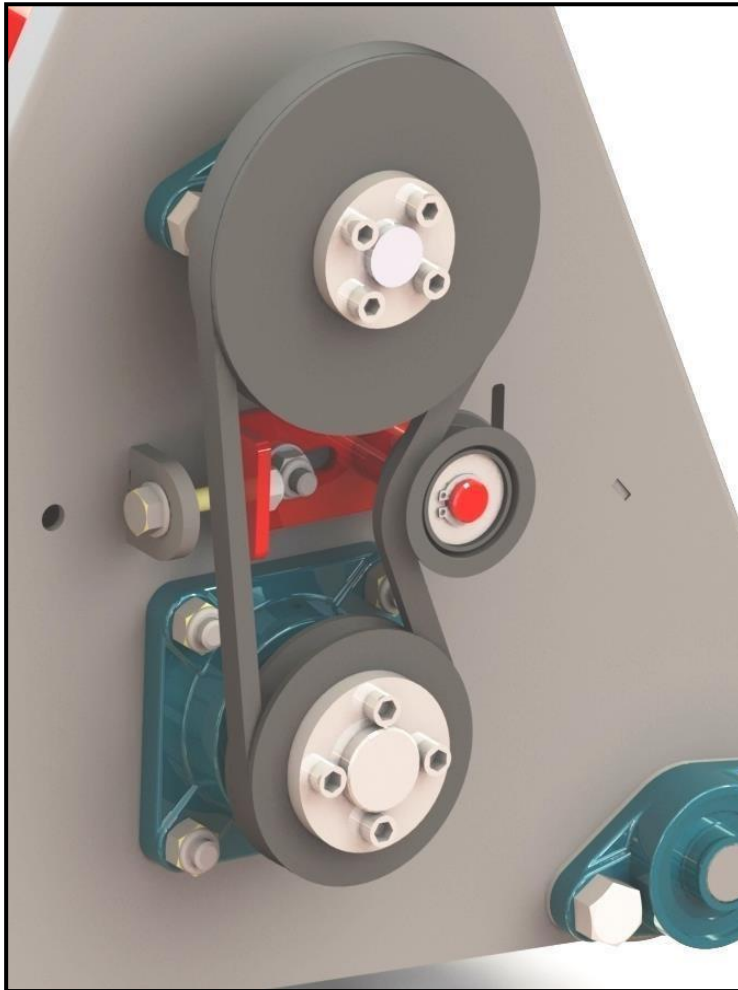

TENSION DES COURROIES :

La tension des courroies est réglée mécaniquement par le tendeur qui se trouve dans le capot .Si les courroies ont trop de jeu desserrer le contre-écrou (D) et serrer l'écrou (E) afin de régler le jeu entre le tendeur et les courroies. Resserrer le contre-écrou (D).



Avant d'effectuer cette manipulation sur lamachine, arrêtez le moteur, débrayez la prise de force et la transmission. Serrez le frein à main et enlevez la clé de contact.

Ne laissez personne approcher du poste de conduite.

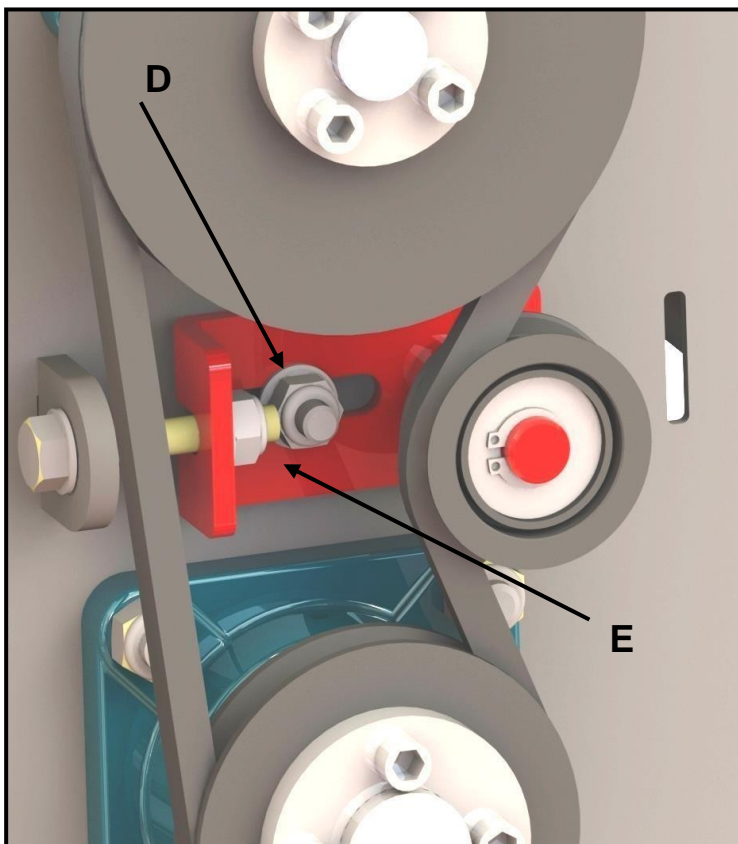

Vérifier qu'il n'y a pas de graisse sur les poulies et courroies (Usures prématurées). Vérifier l'alignement des courroies.

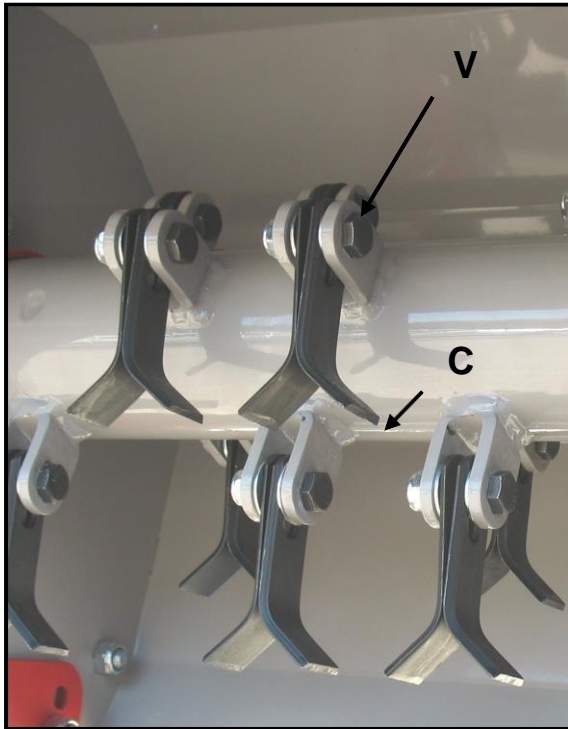

! ATTENTION

! ATTENTION

REPLACEMENT DES COUTEAUX PALETTES :

Soulever la machine au maximum avec une élingue ou le relevage, calez là ensuite pour prévenir toutes défaillances. Arrêtez le moteur, serrez le frein à main et enlevez la clé de contact.

Enlever la vis (V) et l'écrou qui serrent les couteaux palettes (C) et les remplacer

! ATTENTION

Lors d'un remplacement de couteaux, il faut impérativement changer TOUS les couteaux.

Vérifier quotidiennement l'efficacité des couteaux et les remplacer immédiatement s'ils sont abimés ou ébréchés. Un couteau mal affûté ou ébréché est déséquilibré. Cela entraîne d'importantes vibrations qui à plus ou moins long terme peuvent endommager gravement la machine et le tracteur.

Lorsque vous effectuez des réglages, de l'entretien ou des réparations sur la machine, ne laissez personne s'approcher du poste de conduite.

Lorsque vous travaillez sous la machine en position relevée, élinguez-la ou placez des cales de bois de manière à l'empêcher de retomber en cas de défaillance hydraulique ou mécanique.

AVANT d'effectuer entretien ou dépannage sur la machine, arrêtez le moteur,

Débrayez la prise de force et la transmission. Serrez le frein à main et enlevez la clé de contact.

Ne laissez personne approcher du poste de conduite.

PREMIERE UTILISATION

- Après 2 heures d'utilisation, contrôlez le serrage de toute la boulonnerie.

TOUTES LES 8 HEURES

- Graissez les paliers du rotor et de la transmission.

TOUTES LES 50 HEURES

- Vérifiez le niveau d'huile du renvoi d'angle
- Contrôlez le serrage de la boulonnerie.

APRES CHAQUE CAMPAGNE OU UNE FOIS PAR AN

- Nettoyez complètement la machine
- Contrôler si toutes les pièces sont en bonne état. S'il est nécessaire les remplacer.
- Graissez les paliers du rotor.
- Lubrifier avec un produit antirouille les parties qui ont perdu la peinture avec le travail.
- Vidangez l'huile contenue dans le renvoi d'angle refaites le plein avec de l'huile neuve.
- Placer la machine dans un milieu sec.
- Vérifier l'alignement des courroies.

DECLARATION DE CONFORMITE

Les lettres CE que porte cette machine sur la plaque d'identification attestent que celle-ci est conforme à la directive machine CEE 89/392 modifiée par la directive 98/37/CE, modifiée par la directive 2006/42/CE.



GARANTIE

Chaque produit neuf construit par MORGNIEUX SA est garanti selon les termes ci-dessous, contre les défauts de construction et de montage et/ou des matériaux lorsqu'il est utilisé correctement pendant une durée de 1 an. Cette garantie ne s'applique pas aux moteurs qui sont fabriqués par d'autres sociétés qui garantissent leur matériau et dont la garantie est livrée avec la machine.

1° Cette garantie est limitée au remplacement des pièces, qui pendant une durée de 1 an à partir de la date d'achat, ont été montrées et reconnues défectueuses par MORGNIEUX.

2° Toutes les pièces demandées en garantie doivent être retournées à MORGNIEUX pour inspection, réparation ou remplacement en port payé avec la preuve d'achat de la machine, et emballée soigneusement afin de permettre leur protection.

3° La machine ne doit pas avoir été abîmée, réparée ou entretenue par quiconque qui ne soit pas autorisé par MORGNIEUX. La machine ne doit pas avoir été accidentée, mal utilisée, maltraitée ou utilisée contrairement aux instructions contenues dans ce manuel.

Cette garantie n'oblige pas MORGNIEUX ou son représentant à rembourser la main d'œuvre ou les frais de transport de la machine au réparateur.

AUCUNE AUTRE GARANTIE NE SERA APPLIQUEE A CETTE MACHINE EXCEPTEE LA GARANTIE LEGALE POUR VICE CACHE.

MORGNIEUX NE POURRA ETRE TENU RESPONSABLE DES DOMMAGES OU FRAIS OCCASIONNES PAR LA MACHINE, PAR EXEMPLE :

1 FRAIS DE LOCATION D'UN MATERIEL

2 PERTE DE CHIFFRE D'AFFAIRE

3 EXECUTION DE TRAVAIL EFFECTUE NORMALEMENT PAR LA MACHINE

MORGNIEUX N'ASSUME AUCUNE OBLIGATION ET N'AUTORISE PERSONNE A ASSUMER D'AUTRES OBLIGATIONS QUE CELLES CONTENUES DANS LES 3 PARAGRAPHES PRECEDENTS.

Pour obtenir le nom de votre concessionnaire, contactez :

MORGNIEUX S.A.S
1165 Avenue de Lossburg
Z.I. sud de Saint Romain
69480 ANSE FRANCE
Téléphone : 04.74.67.08.27.
Fax : 04.74.67.03.10

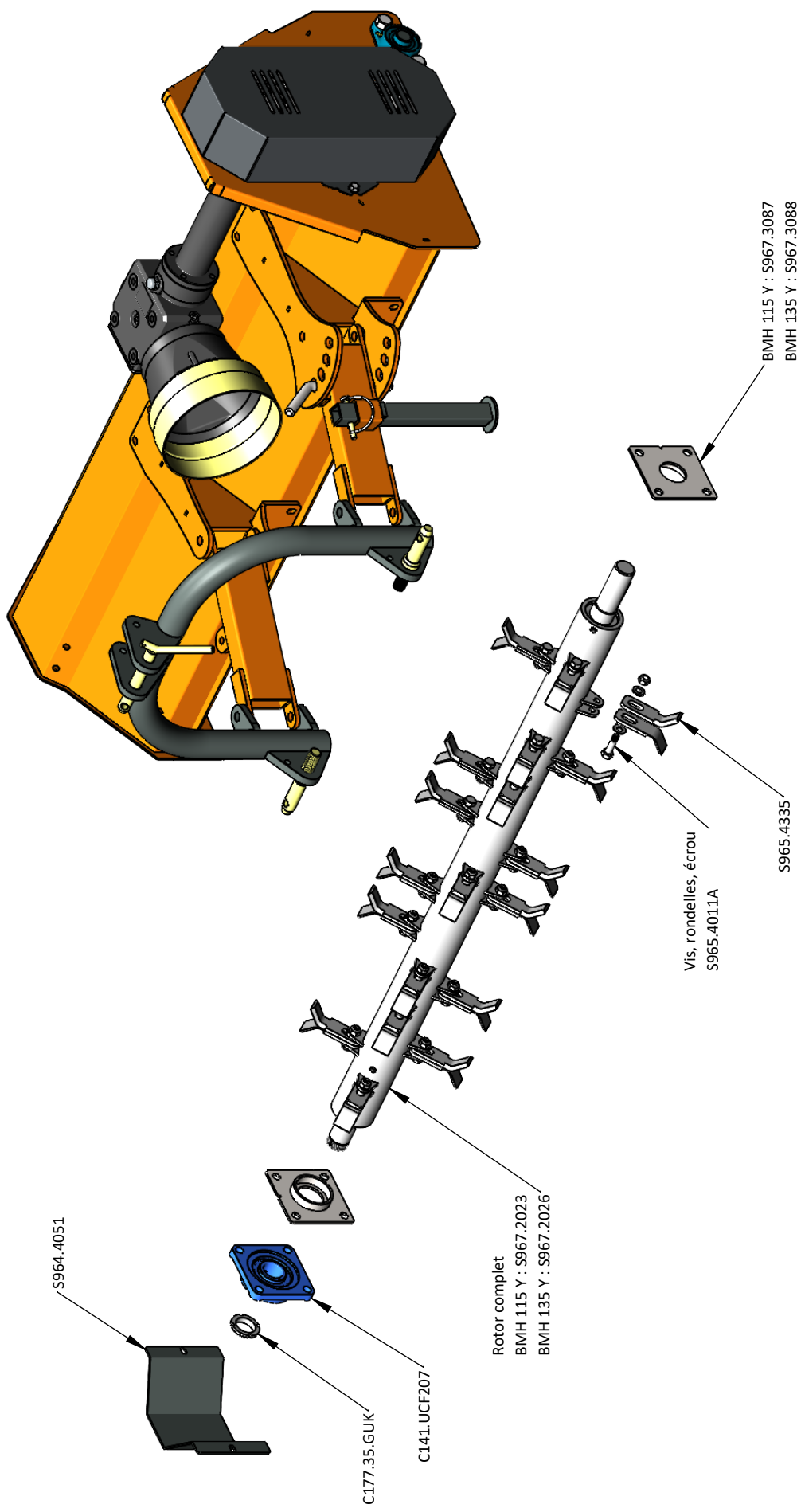

S964.4051

C177.35.GUK

C141.UCF207

Rotor complet
 BMH 115 Y : S967.2023
 BMH 135 Y : S967.2026

Vis, rondelles, écrou
 S965.4011A

S965.4335

BMH 115 Y : S967.3087
 BMH 135 Y : S967.3088

Tolérances générales selon ISO 2768 : mK. Tolerie : linéaire +/- 0.5mm/m; angulaire 2°

Creation date: 11/07/2007
 Par: **MORGNIEUX** Tel : 04 74 67 08 27 e-mail: be@morgnieux.com

Material :
 Weight (kg) :
 Finishing :
 Surface (m²) :
 BMH - 115/135 - Y
 Dernier enregistrement: mercredi 13 mars 2024

Description de la modification
 La reproduction même partielle du plan et des appareils ou éléments fabriqués selon ce plan est INTERDITE

Indice	Date	Par	Ech:	Indice:
			1:10	V974.20.03

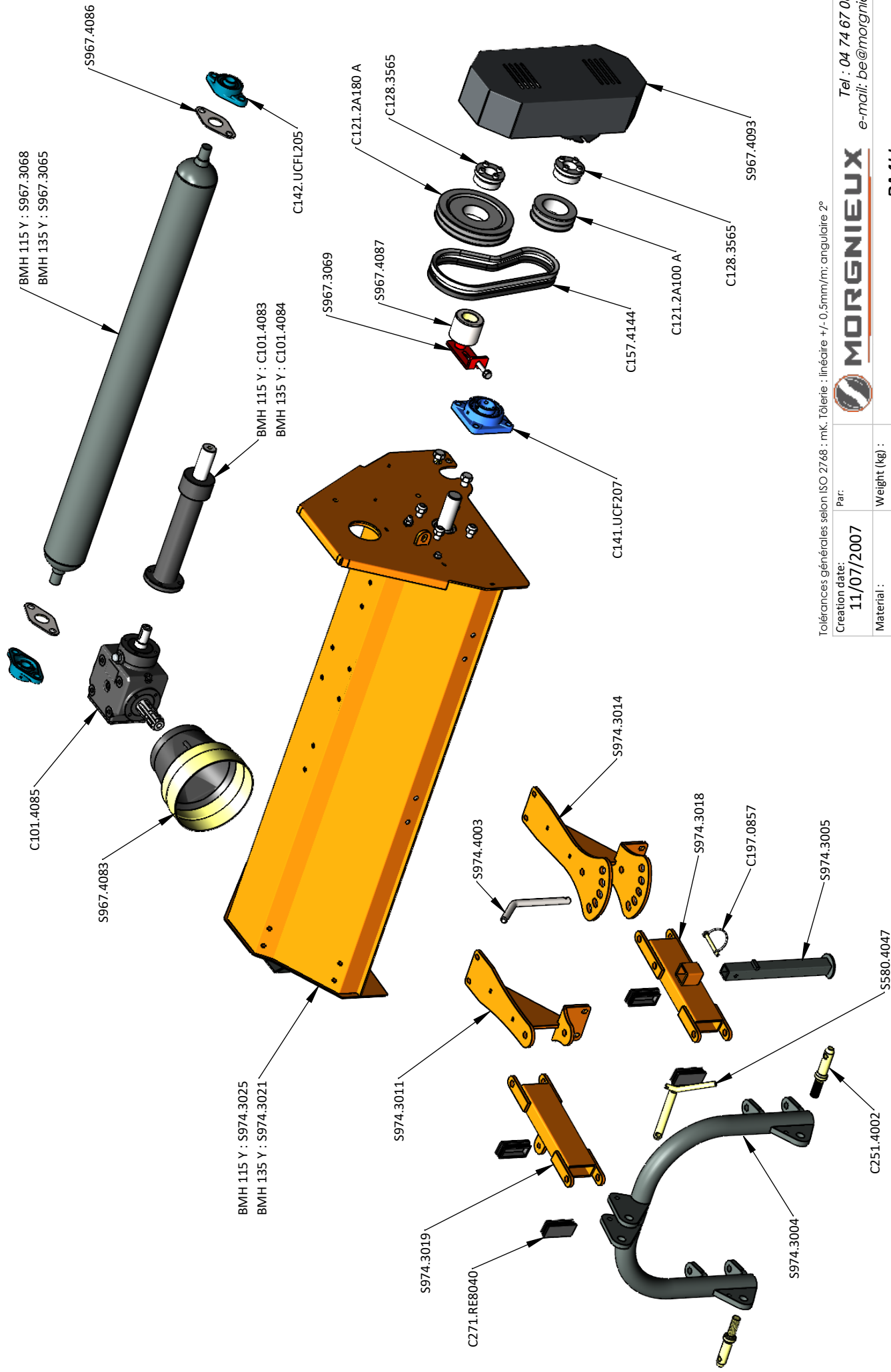

Tolérances générales selon ISO 2768 : mK. Tolerie : linéaire +/- 0.5mm/m; angulaire 2°

Par: **MORGNIEUX** Tel : 04 74 67 08 27
e-mail: be@morgnieux.com

Creation date: **11/07/2007**
Material :
Weight (kg) :
Finishing :
Surface (m²):

BMH
Dernier enregistrement: mercredi 13 mars 2024
V974.30.02
Ech: 1:12
Indice:

Indice Date Par Description de la modification
La reproduction même partielle du plan et des appareils ou éléments fabriqués selon ce plan est INTERDITE